



EURO  
SILOS  
S I R P

WE KEEP YOUR VALUE SAFE



EXV

VERTICAL BOLTED EXPORT SILO - SILO DE EXPORTACIÓN VERTICAL



LIVESTOCK - ZOOTECNIA



AGRICULTURE - AGRICULTURA



INDUSTRY - INDUSTRIA

**WE KEEP YOUR**  
**VALUE SAFE**



# VERTICAL BOLTED SILO - EXV

## SILO DE EXPORTACIÓN VERTICAL - EXV

Our **Vertical bolted silos (EXV)** are made with fiberglass and bolted vertically. They are perfect for the storage of: bulk meals, feeds, agricultural products and other raw materials, even industrial ones.

They are very versatile products with an elevated mechanical resistance; a range of capability from 6 up to 31 m<sup>3</sup>; an extraordinary longevity; with low maintenance required.

Their main advantage is the **modularity**, which makes them easy to assemble and especially suitable for long-distance transport on both trucks and containers.











**Los Silos Verticales (EXV)** de Eurosilos Sirp son silos de fibra de vidrio empernados con costura vertical para el almacenamiento de piensos zootécnicos, de cereales y otros productos agrícolas, y material a granel industrial.

Son productos versátiles caracterizados por una elevada resistencia mecánica, con una capacidad que va desde los 6 m<sup>3</sup> a los 31 m<sup>3</sup>. Duraderos, requieren un mantenimiento mínimo.

Su principal ventaja es la **modularidad**, gracias a la cual son fáciles de montar y sobre todo, adecuados para el transporte a larga distancia ya sea en camión o en contenedor.

## MAIN ADVANTAGES

### VENTAJAS PRINCIPALES

 <p>Thermal insulation <i>Excelentes propiedades térmicas</i></p>	 <p>Climate resilience <i>Resiliencia climática</i></p>
 <p>Lack of condensation <i>No forma condensación</i></p>	 <p>Mechanical resistance <i>Elevada resistencia mecánica</i></p>
 <p>Longevity <i>Longevidad del producto</i></p>	 <p>Maintenance and feed preservation <i>No sufre alteraciones debidas a microorganismos y moho</i></p>
 <p>Optimal product flowability <i>El producto almacenado se desliza fácilmente</i></p>	 <p>Lightness <i>Ligereza</i></p>
 <p>Modular shape <i>Facilidad de transporte</i></p>	 <p>Easy assembly <i>Facilidad de montaje</i></p>

# VERTICAL INTEGRATION: CARPENTRY AND GALVANIZING

## INTEGRACIÓN VERTICAL: CARPINTERIA Y GALVANIZADO

In addition to the production of fiberglass silos, we are the only Italian company in the sector to host a top-level **internal carpentry department**, which optimizes the production process and distinguishes us for its speed and effectiveness in meeting customer needs.

Equipped with cutting-edge machinery, the carpentry department boasts a 40-meter robotic welding line and a powerful 10,000-watt laser cutting machine. These facilities, along with benders, rollers, milling machines, lathes, and much more, allow us to customize every request directly within our departments. In accordance with European standards, Our department operates according to the **UNI EN 1090-1:2009+A1:2011 regulation**.

*Además de la producción de silos de fibra de vidrio, somos la única empresa italiana del sector que cuenta con un **departamento interno de carpintería de primer nivel**, que optimiza el proceso productivo y nos distingue por la rapidez y eficacia a la hora de satisfacer las necesidades de los clientes.*

*Equipado con maquinaria de última generación, el departamento de carpintería cuenta con una línea de soldadura robotizada de 40 metros de longitud y una potente máquina de corte por láser de 10 mil vatios. Estos sistemas, combinados con plegadoras, calandrias, fresadoras, tornos y mucho más, nos permiten personalizar cada solicitud directamente dentro de nuestros departamentos. De acuerdo con las normas europeas, nuestro departamento opera según la normativa **UNI EN 1090-1:2009+A1:2011**.*



**The legs of all our silos are hot-dip galvanized individually**, so as not to have parts that are not coated with zinc (criticality due when the bundles of legs are tied by a metal wire, and the consequent contact between them), and therefore guarantee perfect protection against rust at every point.

**1** *Las patas de todos nuestros silos están galvanizadas en caliente de forma individual, para no tener piezas que no estén recubiertas de zinc (criticalidad debida al atar los revestimientos de las patas mediante un alambre metálico, y el consiguiente contacto entre ellos), y por tanto garantizar Perfecta protección contra la oxidación en todos los puntos.*

The metal parts, after immersion in the hot galvanizing tank, are subjected to the **further passivation treatment**. The passivator is a liquid coating (based on trivalent chromium salts). This coating provides excellent protection against surface oxidation of zinc, and provides excellent resistance to "white rust" corrosion.

**2** *Las piezas metálicas, después de sumergirlas en el tanque de galvanización en caliente, se someten a un **tratamiento de pasivación adicional**. El pasivador es un recubrimiento líquido (a base de sales de cromo trivalente). Este recubrimiento proporciona una excelente protección contra la oxidación superficial del zinc y proporciona una excelente resistencia a 2 Corrosión por "óxido blanco".*

Our galvanizing is carried out at Zincatura Bresciana srl, a company part of the Gruppo Telefri srl, which has **DAST-Richtlinie 022 certification**, issued by the Institute for Coating Techniques (certificate no. I2016Q13169) in compliance with the reference standard 1461.

**3** *Nuestro galvanizado se realiza en Zincatura Bresciana srl, empresa del Grupo Telefri srl, que posee la **certificación DAST-Richtlinie 022**, emitida por el Instituto de Técnicas de Revestimiento (certificado n° I2016Q13169) de conformidad 3 2 al estándar de referencia 1461.*



## REFERENCE STANDARDS FOR THE PRODUCTION OF GRP SILOS (GLASSFIBER RESIN POLYESTER) NOMBRE DE REFERENCIA PARA LA PRODUCCION DE SILOS EN GRP (GLASSFIBER RESIN POLYESTER)

- Ministerial Decree 01/14/2008 (technical standards for construction)
- UNI EN 1993-1-1:2014 Eurocode 3 (steel structure design)
- European Standard EN 1090-1 : 2009 + A1 :2011 (Structural components of steel and aluminum)
- Factory Production Control Certificate of Conformity No. 1372-CPR- 2089
- *Decreto ministerial 14/01/2008 (normas técnicas para la construcción)*
- *UNI EN 1993-1-1:2014 Eurocódigo 3 (diseño de la estructura en acero)*
- *Norma europea EN 1090-1: 2009 + A1: 2011 (componentes estructurales de acero y aluminio)*
- *Certificado de conformidad de control de producción en fábrica n.º1372-CPR-2089*

# MAIN FEATURES

## VERTICAL BOLTED EXPORT SILO - EXV

### CARACTERÍSTICAS SILO DE EXPORTACIÓN VERTICAL - EXV

The top cover (opening from the bottom model) is used for the silo's loading. Alternatively, a filling with pipe system is available for all models.

*La tapa superior (que se abre desde el modelo inferior) se utiliza para la carga del silo. Como alternativa, todos los modelos disponen de un sistema de llenado con tubo.*

The hot galvanized legs are made by a single calendered tube with an automatic bending machine. They are further submitted to the passivation treatment.

*Las patas de hierro galvanizado en caliente han sido fabricadas en un único tubo calandrado mediante una máquina plegadora automática. Asimismo, se someten a un tratamiento de pasivación.*

The lower conical part of the silo is internally waxed as standard, to facilitate the flow of the stored product.

*De serie, la parte cónica inferior está revestida completamente con una resina especial para favorecer el deslizamiento del producto ensilado.*

The fixing plates with four holes are equipped for the assembly of loading cells or any extensions.

*Las chapas con 4 orificios ya están preparadas para un posible montaje de las celdas de carga o de extensiones.*

White (RAL-9003) is the standard color. It effectively reflects sunlight, helping to keep the temperature inside the silo lower.

*El blanco (RAL-9003) es el color estándar. Refleja eficazmente la luz solar, lo que ayuda a mantener más baja la temperatura en el interior del silo.*

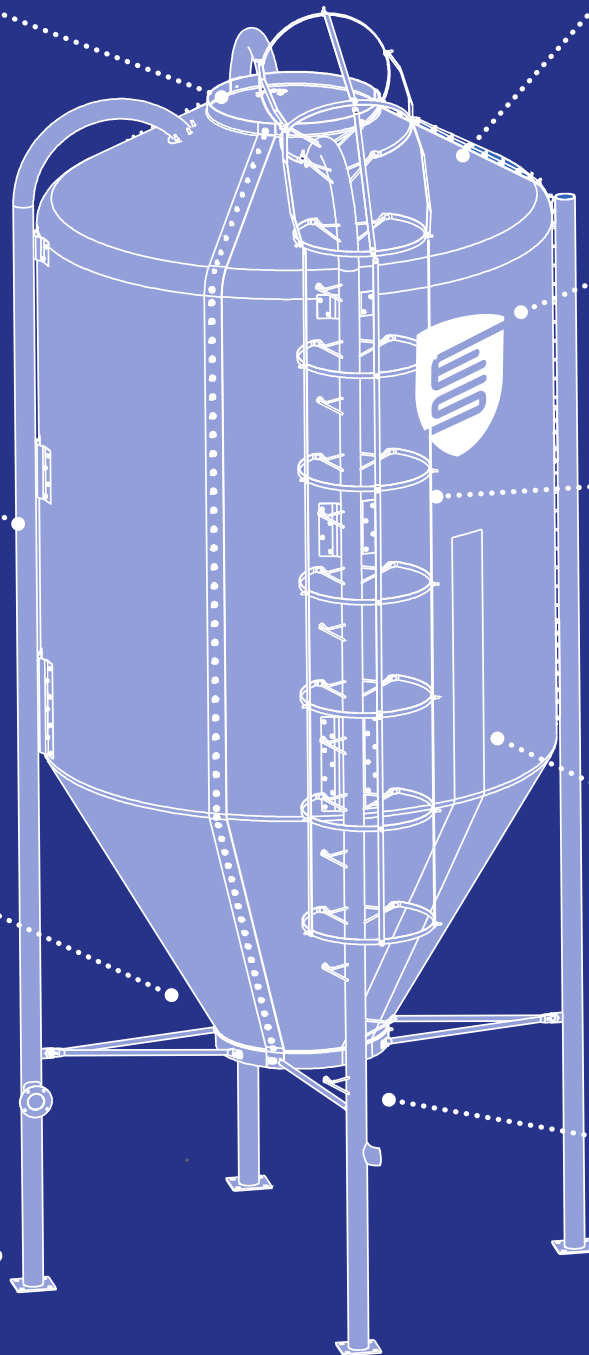

Our vertical silos are modular, easy to assemble and to transport over long distances.

*El cuerpo del silo es modular, fácil de montar y de transportar durante trayectos largos.*

Eurosilos Sirp logo application. Customization available (with extra charge).

*Aplicación del logotipo Eurosilos, o personalizable (con coste adicional).*

The no-slip climbing system is equipped with a solid metal protective cage, with the opening sized to prevent the operator from any accidentally falling outwards.

*La sistema de escalada dispone de una resistente jaula metálica de protección, con una abertura que impide la caída accidental de la persona hacia fuera.*

The silo can be equipped with a graduated strip to keep under control the level of the stored feed.

*La posibilidad de aplicar una tira de nivel graduada permite mantener bajo control el nivel del material contenido.*

The terminal edge of the silo has a diameter of 860 mm. We can install several solutions to meet any unloading requirements (such as bottom outlet for rigid and flexible augers, sliding shutter for manual unloading ...).

*La parte inferior del silo tiene una abertura estándar de 860 mm, la más ancha del mercado. Se pueden montar componentes de diferente tipo que satisfacen cualquier necesidad de extracción (pozos para el montaje de tornillos sin fin rígidos y flexibles, pozos con compuerta corredera para la extracción manual del producto, etc.).*

## AVAILABLE COLORS / COLORES DISPONIBLES

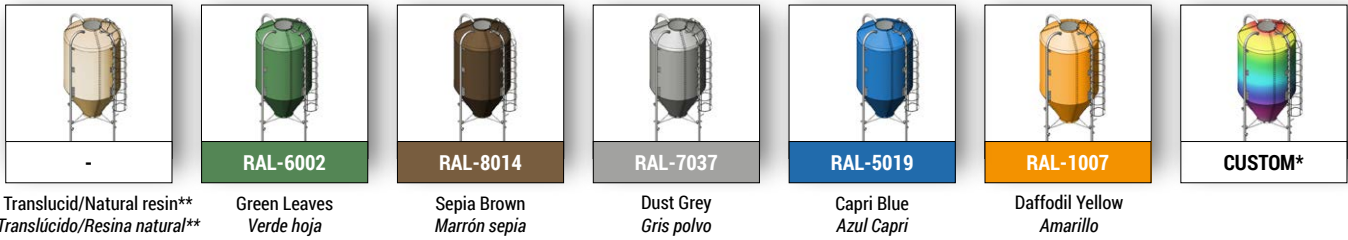

! \*Customized colors on demand. // \* Colores personalizados bajo pedido.  
\*\* Shade can vary due to: differences in resin batches, curing process or environmental exposure. // El tono puede variar debido a: diferencias de lotes de resina, proceso de curado o exposición ambiental.

## REFERENCE SECTORS / ÁMBITOS DE APLICACIÓN



Livestock  
Zootecnia



Agriculture  
Agricultura



Industry  
Industria

## CERTIFICATIONS/ CERTIFICACIONES



## TRANSPORT TRANSPORTE

The modularity makes our vertical bolted silos suitable for long-distance transport both on trucks and containers.

### TRUCK LOADING SILOS CARGADOS EN CAMION



Gracias a su modularidad, los silos verticales son aptos para transportes a larga distancia tanto en camión como en contenedor.

### CONTAINER LOADING SILOS CARGADOS EN CONTENEDOR



## SOME EXAMPLES ALGUNOS EJEMPLOS

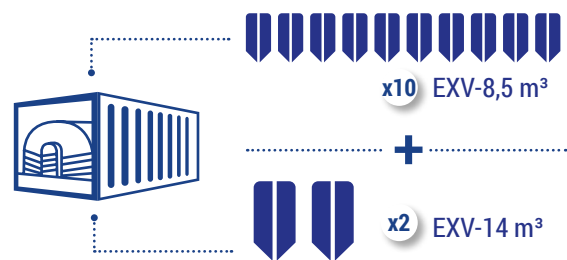
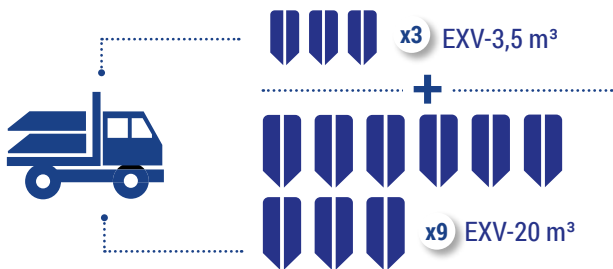

### EXAMPLE 1 - EJEMPLO 1

Transport by TRUCK fully loaded with: n° 3 silos EXV-3.5 with capacity of m<sup>3</sup> 3,5 ; and n° 9 silos EXV-20 with capacity of m<sup>3</sup> 20.

Transporte en CAMIÓN con carga completa de: No. 3 EXV-3,5 silos de m<sup>3</sup> 3,5 de capacidad; y No. 9 EXV-20 silos de m<sup>3</sup> 20 de capacidad.

### EXAMPLE 2 - EJEMPLO 2

OPEN TOP CONTAINER 40 FEET fully loaded with n° 10 silos EXV-8,5 of m<sup>3</sup> 8,5; n° 2 silos EXV-14 of m<sup>3</sup> 14.

Transporte en CONTENEDOR OPEN TOP 40 PIES con carga completa de: 10 silos EXV-8,5 de m<sup>3</sup> 8,5 y 2 silos EXV-14 de 14 m<sup>3</sup>.



**700**  
Kg/m<sup>3</sup>

# VERTICAL BOLTED EXPORT SILOS

FOR STORED PRODUCT WITH SPECIFIC WEIGHT OF 700 KG/M<sup>3</sup>

SILOS DE ESPORTACION VERTICAL PARA PRODUCTOS ENSILADOS  
CON PESO ESPECÍFICO 700 KG/M<sup>3</sup>

## SUITABLE FOR / APTO PARA



Floured\*  
Productos  
en polvo\*



Crumbled  
Productos  
desmenuzados



Pellet  
Productos  
granulados

\* For the storage of some floured products (soy, etc.) is recommended a total painting, as well as a dedicated extraction system.  
Para el almacenamiento de algunos productos harinosos (soja, etc.), se sugiere el pintado total, además de un sistema de extracción específico que deberá acordarse.

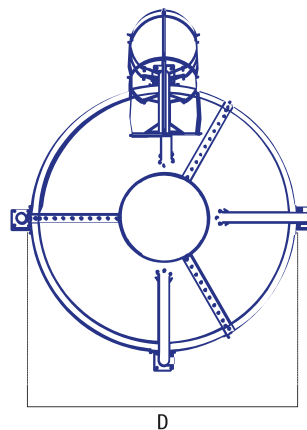
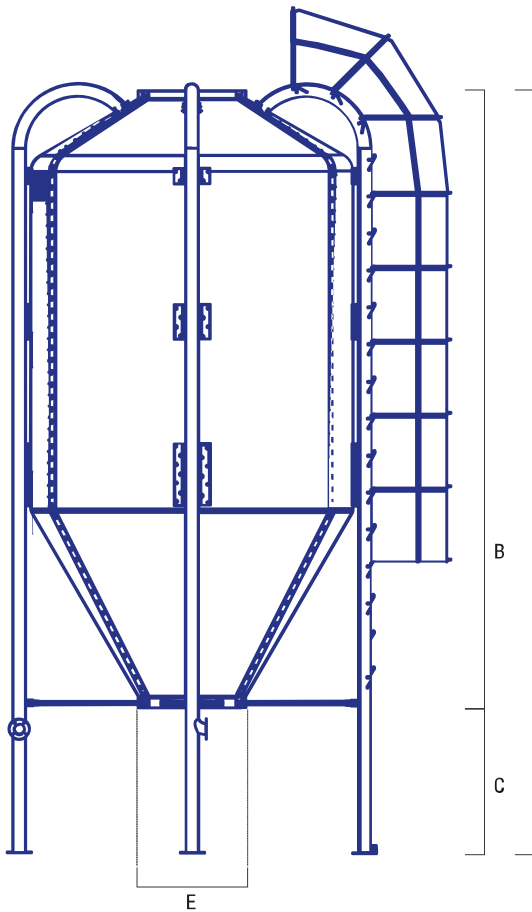

MODEL MODELO	m <sup>3</sup>	Tons	A (mm)	B (mm)	C (mm)	DØ (mm)	EØ (mm)	N° of legs N° Patas	N° vertical shells n° secciones verticales
EXV6	6	4,2	4167	2967	1200	1810	860	3	2
EXV8	8	5,6	4952	3752	1200	1810	860	3	2
EXV10	10	7	5132	3932	1200	2010	860	3	2
EXV12	12	8,4	5767	4567	1200	2010	860	3	2
EXV15	15	10,5	6037	4837	1200	2210	860	3	2
EXV18	18	12,6	5792	4592	1200	2600	860	3	3
EXV20	20	14	6172	4972	1200	2600	860	4	3
EXV25	25	17,5	7122	5922	1200	2600	860	4	3
EXV31	31	21,7	8257	7057	1200	2600	860	4	3

For higher cubic metre models see the Vertical Bolted Silos brochure.

Para los modelos con dimensiones cúbicas mayores consulte la brochure de los Silos Empernados Verticales.



Poultry farm plant in Bali (Indonesia) with flexible auger distribution system. Bali's typically tropical climate, with constant high temperatures, makes fibreglass, with its thermal insulation properties and weather resistance, perfect for this farm.

*Planta avícola en Bali (Indonesia) con sistema flexible de distribución por sinfin. El clima típicamente tropical de Bali, con altas temperaturas constantes, hace que la fibra de vidrio, con sus propiedades de aislamiento térmico y resistencia al clima, sea perfecta para esta granja.*



Poultry plant in Vietnam integrated with flexible auger distribution system. Thanks to their modularity and ease of transport the exvs are easy to deliver and install even in rural areas.

*Planta avícola en Vietnam integrada con un sistema flexible de distribución por tornillo sinfin. Gracias a su modularidad y facilidad de transporte, los silos EXV son fáciles de entregar e instalar incluso en zonas rurales.*



Swine feed system with Vertical Bolted Silos.

*Instalación de silos verticales para el almacenamiento de piensos en explotaciones porcinas.*

# SMOOTH INSIDE

## INTERIOR LISO

The completely smooth interiors ensure that the silage product slides perfectly without sticking to the walls and forming lumps. This prevents the risk of feed contamination by microorganisms, safeguarding the health and welfare of the animals.

*Los interiores completamente lisos garantizan que el producto ensilado se deslice/deslice perfectamente, no se adhiera a las paredes formando grumos, que al pegarse a las paredes podrían crear el riesgo de contaminación del pienso por microorganismos y afectar a la salud y el bienestar de los animales.*



# TWO TYPES OF LOAD

## DOS TIPOS DE CARGA



# OUR ACCESSORIES

## NUESTROS ACCESORIOS

Eurosilos Sirp provides a wide range of **first class accessories** to enhance the perfect efficiency of our fiberglass silos. From different sorts of unloading bottoms and handling systems of the stored products, up to the weighing systems for silos, our Company complies with the distinct market requirements by offering a high-quality range of complementary products.

Suministramos una **amplia gama de accesorios** para garantizar la perfecta operatividad de nuestros silos. Desde los pozos para la extracción del producto almacenado a los sistemas de pesaje, pasando por los dispositivos para el desplazamiento del producto ensilado, nuestra empresa responde a múltiples demandas con productos de óptima calidad, compatibles con la mayoría de los sistemas presentes en el mercado.



### SILOS ACCESSORIES ACCESORIOS PARA SILOS

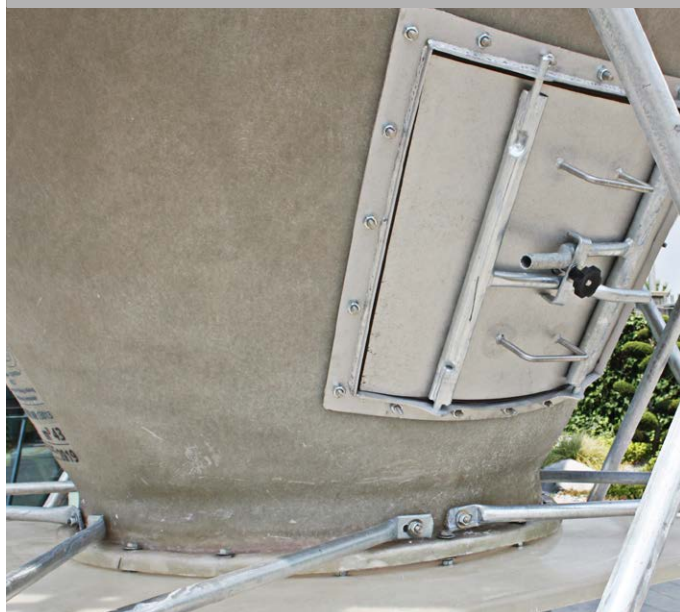

### BOTTOM PART POZOS DE EXTRACCIÓN



### FLEXIBLE AUGERS TORNILLOS SIN FIN FLEXIBLES



### RIGID SCREW CONVEYORS TORNILLOS SIN FIN RÍGIDOS



**ASK TO OUR SALES REPRESENTATIVE FOR OUR PRODUCT CATALOGUES,  
OR VISIT [WWW.EUROSILOS.IT](http://WWW.EUROSILOS.IT)**

**SOLICITE A NUESTRO EMPLEADO COMERCIAL NUESTROS FOLLETOS DE PRODUCTOS,  
O BIEN VISITE EL SITIO [WWW.EUROSILOS.IT](http://WWW.EUROSILOS.IT)**

# WHAT WE OFFER

QUÉ LE OFRECEMOS



## COMMERCIAL CONSULTANCY AND DEDICATED ON-SITE INSPECTIONS

CONSULTAS COMERCIALES  
E INSPECCIONES DEDICADAS IN SITU

We have specialised agricultural and animal husbandry sales staff to help you find the right solutions for your needs.

*Contamos con personal comercial especializado en el sector agrícola y zootécnico, para ayudarle a encontrar soluciones adecuado a sus necesidades.*

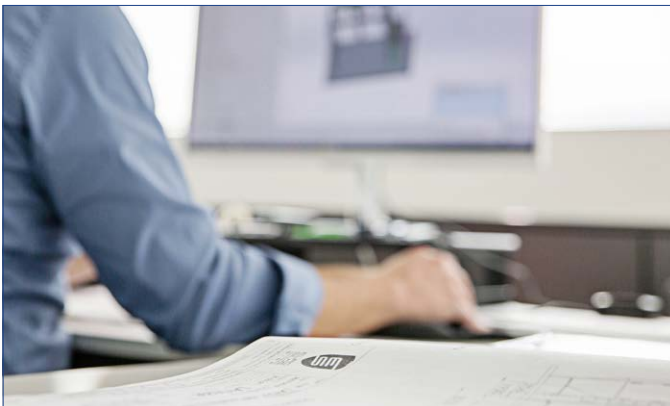

## CUSTOMISED PROJECTS

PROYECTOS PERSONALIZADOS

Our highly qualified in-house technical department realises customised plant solutions specific to our customers.

*El departamento técnico interno, muy cualificado, es capaz de diseñar soluciones de instalación a medida respondiendo concretamente a sus necesidades específicas.*



**ITALMIX**  
CORPORATION



## INTERNAL CYCLE PROCESSING

PRODUCCIONES DE CICLO INTERNO

Our strength is our integrated production model, which is 100% manufactured in Italy. In fact, each processing phase is managed internally by our affiliate companies (all part of the **Holding Gruppo Telefri**): fibreglass is processed at **Eurosilos Sirp**; the galvanising of the metal components of our products is carried out at **Zincatura Bresciana**. Finally, we offer a range of mixer wagons and agricultural cutting machines, manufactured by our subsidiary **Italmix Corporation**.

*Nuestro punto fuerte es el modelo de producción integrado, que se crea al 100% en Italia. De hecho, todas las fases de producción se gestionan en el seno de un grupo de empresas afiliadas, que confluyen en el **Grupo Telefri**. La producción de la fibra de vidrio se realiza en **Eurosilos Sirp**, mientras que el galvanizado de los componentes metálicos de nuestros productos se realiza en **Zincatura Bresciana**. Por último, proponemos en combinación con las soluciones de Eurosilos Sirp, los carros mezcladores y las máquinas agrícolas de corte de **Italmix Corporation**.*



PRODOTTI REALIZZATI  
**100% IN ITALIA**  
PRODUCTION 100%  
PROUDLY ITALIAN



## LOGISTICS AND TRANSPORT

### LOGISTICA Y TRANSPORTES

The modularity of our products is fundamental for their transport. At Eurosilos Sirp we guarantee delivery on Italian territory and abroad.

*La modularidad de nuestros productos es fundamental para su transporte. En Eurosilos Sirp garantizamos la entrega en el territorio italiano y en el extranjero.*



## ASSEMBLY

### MONTAJE DE LAS INSTALACIONES

Our team of technical installers is specialised in the plant engineering sector. This allows us to follow our customers from design to installation.

*Nuestro personal de técnicos instaladores está especializado en el sector de la ingeniería de plantas. Esto nos permite acompañar a nuestros clientes desde el diseño hasta el montaje.*



## AFTER-SALES SERVICE

### ASISTENCIA POSTVENTA

After-sales service is an integral part of our business process. We have a qualified and empathetic team ready to support every customer need.

*La asistencia postventa es parte integrante del proceso comercial de Eurosilos Sirp. Nuestro personal cualificado escuchará todas sus necesidades para permitirle obtener siempre lo mejor de su instalación.*



**EURO  
SILOS  
SIRP**

WE KEEP YOUR VALUE SAFE

**CONTACT YOUR SALES REPRESENTATIVE FOR MORE INFORMATION**

CONTACTA TU COMERCIAL DE REFERENCIA PARA MAYORES INFORMACIONES

Follow us on  
Siguenos en



NEW DOWNLOAD AREA



NUOVA AREA  
DOWNLOAD

**COME VISIT US ON OUR WEBSITE [WWW.EUROSILOS.IT](http://WWW.EUROSILOS.IT)**  
VISITA NUESTRA PAGINA WEB [WWW.EUROSILOS.IT](http://WWW.EUROSILOS.IT)

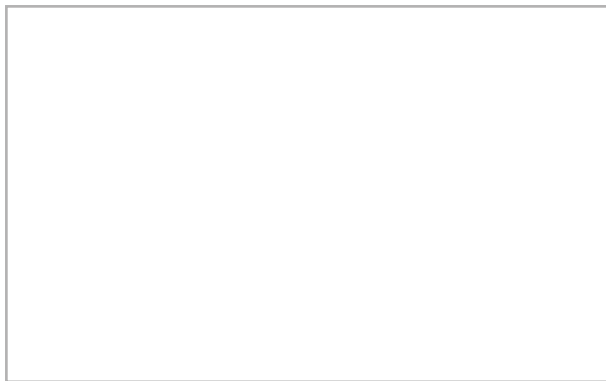

**AUTHORIZED DEALER**  
DISTRIBUIDOR AUTORIZADO



**EUROSILOS SIRP SRL**

Via I Maggio 58/60  
25010 - Isorella (Bs)

P.IVA: 03278360981

tel. +39 030.9958205  
email: [contatti@eurosilos.it](mailto:contatti@eurosilos.it)

[www.eurosilos.it](http://www.eurosilos.it)



A Company subject to the Management and Coordination of Gruppo Telefri Ltd  
Empresa sometida a la Dirección y Coordinación del Grupo Telefri S.r.l.