



EURO
SILOS
SIAP

BOX IN VETRORESINA

KÄLBERIGLU | BOX FOR CALVES BREEDING | BOX EN FIBRE DE VERRE





EURO
SILOS
S I R P

BOX IN VETRORESINA

IT

Da sempre estremamente sensibile alle esigenze della propria clientela, la Ditta Eurosilos Sirp Srl ha realizzato una gamma completa di box vitelli modulari in vetroresina rinforzata. Questi ricoveri per esterno resistono ai raggi ultravioletti: il corpo in vetroresina riflette la luce solare attraverso il colore bianco del box.

Per i paesi temperati produciamo anche colorazioni che s'integrano perfettamente con l'ambiente circostante. Le proprietà termiche della vetroresina mantengono una temperatura ideale ad ogni latitudine e la finitura liscia del box impedisce una formazione batterica nociva alla salute degli animali. I ricoveri sono attrezzati di recinti in ferro zincato a caldo ed accessori su richiesta per ospitare da uno a 16 vitelli, garantendo loro il benessere della nutrizione, la salute e l'igiene dell'alloggio. L'intera struttura meccanica è estremamente resistente (più di 20 anni di longevità), pratica, leggera, facilmente assemblabile ed interamente smontabile, tale da rendere agevoli i movimenti dei vitelli.

KÄLBERIGLU

DE

Immer auf die Bedürfnisse seiner Kunden zu hören, hat unsere Unternehmen Eurosilos Sirp Srl eine komplette Palette von modularen glasverstärktem Kälberiglus entwickelt.

Unsere Produkte für die Haltung der Kälber im Aussenklima sind UV-Strahlen beständig, die weisse GFK-Kälberiglus reflektieren die Sonnenlicht: für gemässigten Ländern herstellen wir auch Farben, die perfekt integriert mit der Umgebung sind; die thermischen Eigenschaften der Glasfaser halten eine ideal Temperatur bei jeden Witterungsbedingungen und die glatte Oberfläche der Kälberiglu verhindert Bakterienwachstum schädlich für die die Gesundheit der Tiere. Die Iglu-Systeme sind mit feuerverzinkte Umzäunungen und Zubehör nach Anfrage ausgestattet, die Kälberaufzucht ist von einem bis 16 Tiere vorgesehen: Lauf- und Liegebereich, Fressplatz und Tierernährung sind durch die Hygiene und Sauberkeit garantiert.

Die gesamte mechanische Struktur ist extreme haltbar (mehr als 20 Jahren Lebensdauer), praktisch, leicht, einfach zur Montage und Aufbau, die Bewegungen von Kälbern zu erleichtern.



BOX FOR CALVES BREEDING

EN

Steadily careful to meet the farmers' needs worldwide, our company Eurosilos Sirp Srl developed a wide range of modular fiberglass shelters for calves. Our huts for external use resist to ultraviolet rays, their reinforced fiberglass bodies reflect sunlight by their white color: for temperate countries we even manufacture colors which are perfectly integrated with the surrounding environment, while the thermal properties of fiberglass frame keep an ideal temperature at all latitudes and the smooth surface of the fiberglass shelter prevents bacterial growth harmful to the animals' health. Our boxes are equipped with hot-dip galvanized steel fences and accessories on request to accommodate from one to 16 calves, ensuring the welfare of their nutrition, health and hygiene of their housing.

The whole mechanical structure is extremely durable (more than 20 years lifetime), practical, light, can be easily assembled and entirely removable in order to make the calves' motions easier.

BOX EN FIBRE DE VERRE

FR

Toujours à l'écoute des besoins de ses clients, la Société Eurosilos Sirp Srl a conçu une gamme complète de niches à veaux modulaires en fibre de verre renforcée.

Nos produits sont résistants aux rayons ultraviolets, notre fibre de verre renforcée réfléchit la lumière du soleil: la couleur de la niche est généralement blanche, pour les pays tempérés nous fabriquons également des couleurs qui s'intègrent avec l'environnement; nos niches à veaux gardent une température ambiante idéale à toute latitude et leur couche lisse supérieure empêche la formation des bactéries.

Nos niches sont complètement équipés avec les barrières et accessoires pour abriter d'un seul à 16 veaux, leur garantir le confort de l'alimentation, de l'abreuvement et du logement: notre conception est ingénieuse et pratique, tout est entièrement démontable, retirable pour facilement renfermer le veau à l'intérieur de sa niche.

BOX VITELLI SINGOLO

KÄLBERIGLU FÜR EIN KALB | FIBERGLASS BOX FOR ONE CALF | NICHE À VEAUX INDIVIDUELLE



1



IT

Il nostro box in vetroresina rinforzata ha un'estrema longevità, più di vent'anni di durata, le proprietà d'isolamento termico della vetroresina riflettono i raggi solari, garantendo il benessere e la salute dell'animale; inoltre la superficie liscia del box facilita la pulizia e la scarsa manutenzione viene svolta in condizioni ideali. Il recinto in ferro zincato a caldo si chiude facilmente spingendo la struttura tramite ruote su apposite guide metalliche, mentre la stessa può anche sollevarsi completamente per la pulizia periodica. L'intera gamma dei nostri prodotti ha un'estrema robustezza e resistenza meccanica.

EN

Our reinforced fiberglass individual shelters offer a long life-time – more than 20 years –, their thermal properties reflect the sunlight and ensure the comfort, health and animal welfare; then our fiberglass shelter has a smooth surface for easy cleaning and maintenance is done in ideal conditions. The hot-dip galvanized steel fencing slides on wheels over side rails to move the calf, while the metallic frame overturns for cleaning: both fiberglass and steel parts show high mechanical strength.

DE

Unsere glasfaserverstärktem Kälberiglu bietet eine lange Lebensdauer, mehr als 20 Jahren, die GFK thermische Eigenschaften vollständig reflektieren die Sonnenstrahlen um den Komfort, Wohlbefinden und Gesundheit von Tieren zu gewährleisten. Die glatte Kälberiglusfläche garantiert eine perfekte Hygiene und die einfache Reinigung ist unter idealen Bedingungen durchgeführt. Die feuerverzinkte Umzäunung leicht schließt mit Rollen durch Schienen zur Aufnahme des Kalbes, während es auch hochklippbar für die Reinigung ist. Unsere komplette Produktpalette, GFK und metallische Zubehöre, zeigt eine hohe mechanische Widerstandsfähigkeit.

FR

Notre niche en fibre de verre renforcée offre une durée de vie importante dépassant les vingt ans, ses propriétés thermiques empêchent intégralement le rayonnement du soleil pour assurer le confort, le bien-être et la santé des animaux; en plus la niche a une surface lisse pour faciliter le nettoyage et le peu d'entretien se fait dans des conditions idéales. La clôture se réplie facilement par des roulettes sur glissière pour abriter le veau, tandis qu'elle bascule en hauteur pour un nettoyage aisé: tous nos produits ont une haute résistance mécanique.

1.63 m²

Area box
Buchtenfläche
Shed area
Surface de la niche

1.72 m²

Area recinto
Umzäunungsfläche
Enclouse area
Surface du parc

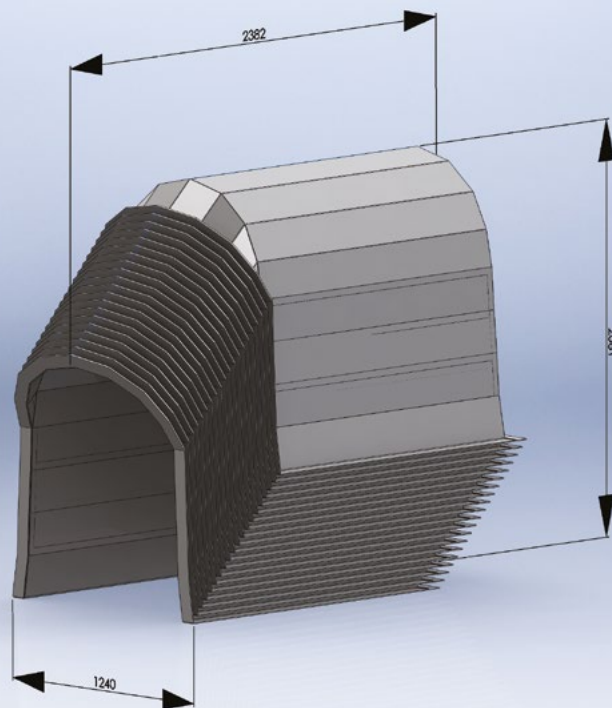

Facilità nell'assemblaggio e trasporto ottimizzato (fino a 20 box sovrapponibili): un camion completo può contenere fino a 200 unità.

Einfache Einsatz und optimierten Transport (bis 20 Kälberglus stapelbar): ein Komplet LKW umfasst bis 200 Einheiten.

Quick assembly und optimized transport (up to 20 boxes stackable): a full truck carries up to 200 units.

Assemblage et transport optimisés (jusqu'à 20 niches empilées) 200 niches rentrent dans un camion complet.

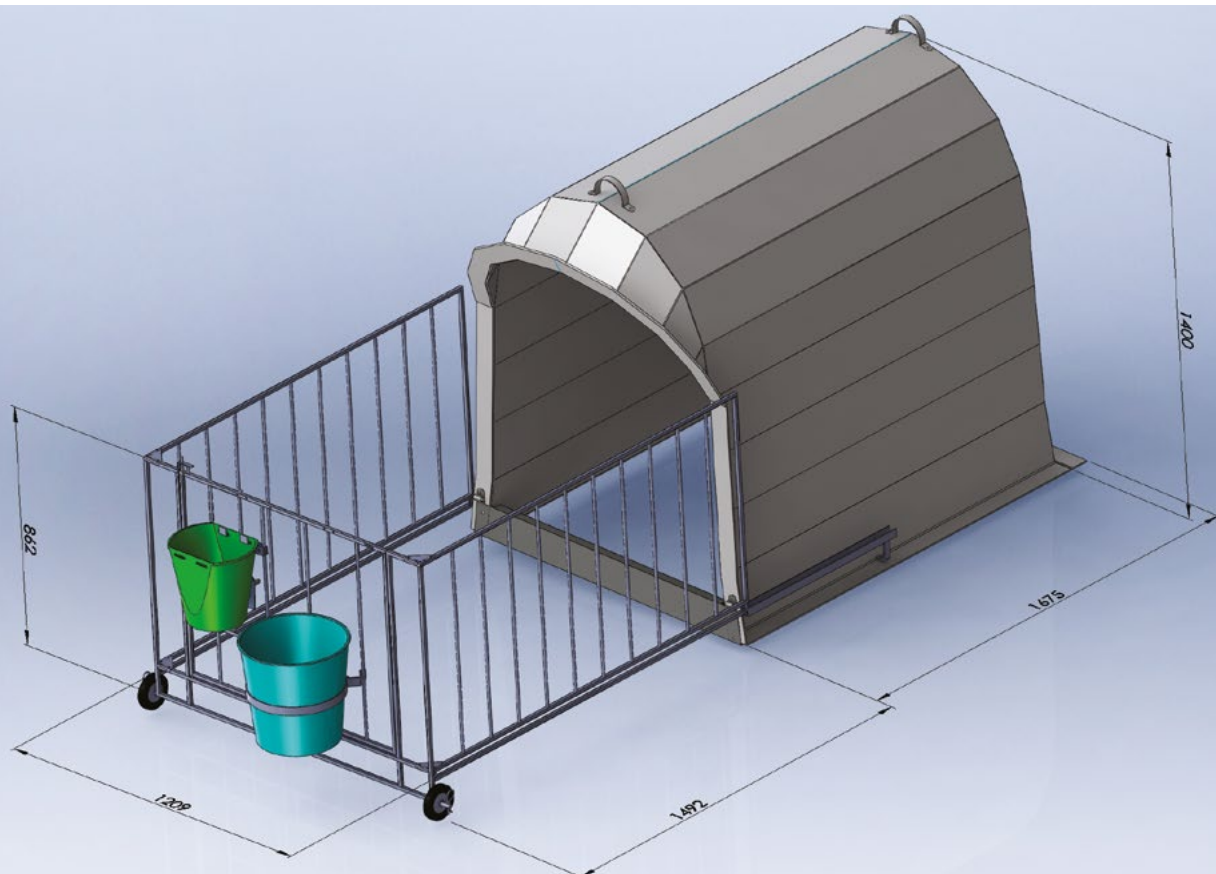

BOX VITELLI SINGOLO

KÄLBERIGLU FÜR EIN KALB | FIBERGLASS BOX FOR ONE CALF | NICHE À VEAUX INDIVIDUELLE



1



1



A



2



B



3



C



BOX VITELLI 5 POSTI

KÄLBERIGLU FÜR 5 KÄLBER | FIBERGLASS BOX FOR 5 CALVES | NICHE À VEAUX 5 PLACES



5



IT

Il nostro box vitelli a 5 posti in vetroresina rinforzata ha un'estrema longevità, più di vent'anni di durata, le proprietà d'isolamento termico della vetroresina riflettono i raggi solari, garantendo il benessere e la salute dell'animale; inoltre la superficie liscia del box facilita la pulizia e la scarsa manutenzione viene svolta in condizioni ideali. Il recinto in ferro zincato a caldo si chiude facilmente spingendo la struttura tramite ruote, l'intera gamma dei nostri prodotti ha un'estrema robustezza e resistenza meccanica, offre inoltre una mangiatoia a rastrelliera per fieno, i porta secchi zincati ed un telaio per finestra posteriore per garantire il ricambio d'aria.

EN

Our reinforced fiberglass shelters for 5 calves offer a long lifetime – more than 20 years -, their thermal properties reflect the sunlight and ensure the comfort, health and animal welfare; then our fiberglass shelter has a smooth surface for easy cleaning and maintenance is done in ideal conditions. Both fiberglass and metallic parts show high mechanical strength, the hot-dip galvanized steel fencing easily unfolds on wheels and might be locked to move the calves, while feeders hay-racks and a steel frame for back window ventilation complete the calves' equipment. Our outdoor shelter ensure the welfare of calves' nutrition, health and hygiene of their housing.

DE

Unsere glasfaserverstärktem Kälberiglu bietet eine lange Lebensdauer, mehr als 20 Jahren, die GFK thermische Eigenschaften vollständig reflektieren die Sonnenstrahlen um den Komfort, Wohlbefinden und Gesundheit von Tieren zu gewährleisten. Die glatte Kälberiglusfläche garantiert ein perfekt Hygiene und die einfache Reinigung ist unter idealen Bedingungen durchgeführt. Die feuerverzinkte Umzäunung leicht schliesst mit Rollen zur Aufnahme des Kalbes, unsere komplette Produktpalette, GFK und metallische Zubehöre, zeigt eine hohe mechanische Widerstandsfähigkeit: Futtertröge und Eimerbehälter sind als Zubehöre vorhanden, sowie die Rahmen von eine Rückfenster für Belüftung.

FR

Notre niche en fibre de verre renforcée offre une durée de vie importante dépassant les vingt ans, ses propriétés thermiques empêchent intégralement le rayonnement du soleil pour assurer le confort, le bien-être et la santé des animaux; en plus la niche a une surface lisse pour faciliter le nettoyage et le peu d'entretien se fait dans des conditions idéales. La clôture se déplie facilement et sur roulettes; tous nos produits ont une haute résistance mécanique, avec le confort de l'alimentation par des auges en acier inox pour le foin et l'aliment, les porte-seaux pour l'abreuvement et une ouverture postérieure pour le bien-être de la ventilation.

6.02 m²

Area box
Buchtenfläche
Shed area
Surface de la niche

5.07 m²

Area recinto
Umzäunungsfläche
Enclouse area
Surface du parc

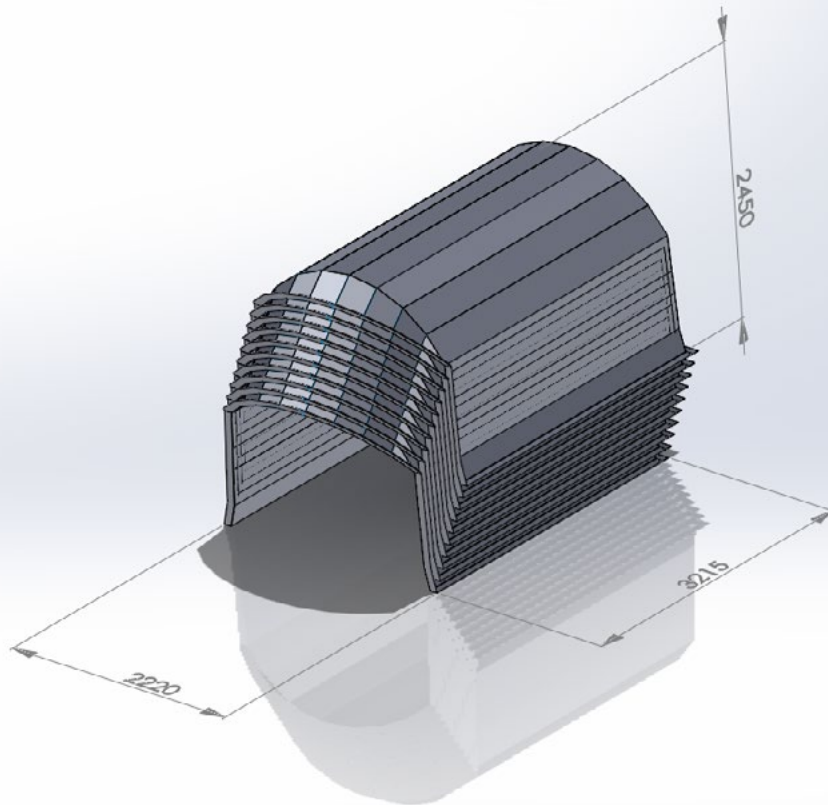

Facilità nell'assemblaggio e trasporto ottimizzato (fino a 20 box sovrapponibili): un camion completo può contenere fino a 200 unità.

Einfache Einsatz und optimierten Transport (bis 20 Kälberiglus stapelbar): ein Komplett LKW umfasst bis 200 Einheiten.

Quick assembly und optimized transport (up to 20 boxes stackable): a full truck carries up to 200 units.

Assemblage et transport optimisés (jusqu'à 20 niches empilées) 200 niches rentrent dans un camion complet.

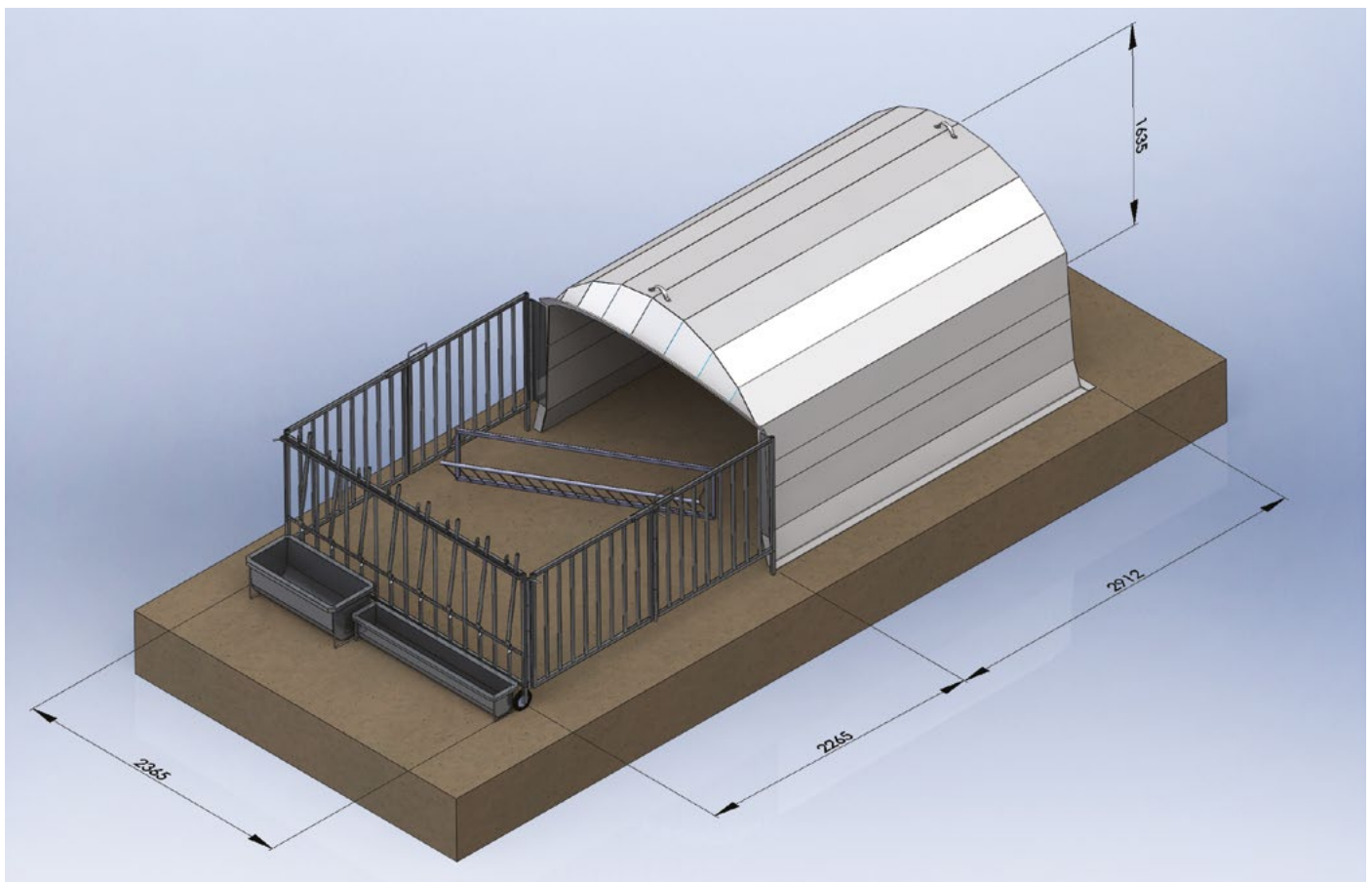

BOX VITELLI 16 POSTI

KÄLBEGROSSRAUMHÜTTE FÜR 16 KÄLBER | FIBERGLASS BOX FOR 16 CALVES | NICHE À VEAUX 16



16



IT

Il nostro box in vetroresina rinforzata ha un'estrema longevità, più di vent'anni di durata, le proprietà d'isolamento termico della vetroresina riflettono i raggi solari, garantendo il benessere e la salute dell'animale; inoltre la superficie liscia del box facilita la pulizia e la scarsa manutenzione viene svolta in condizioni ideali. L'intera gamma dei nostri prodotti ha un'estrema robustezza e resistenza meccanica, l'accesso al recinto è agevolato da cancelli in ferro zincato a caldo; per ben sfruttare i 15 m² di superficie che possono ospitare fino a 16 vitelli, il box in vetroresina è composto da tre elementi uniformi di rapido assemblaggio e irrigiditi da una cornice metallica anteriore e completato da due camini superiori per il ricambio d'aria fresca; una rastrelliera metallica con sistemi di bloccaggio e le mangiatoie per l'alimentazione fanno parte delle opzioni di fornitura.

EN

Our reinforced fiberglass shelters for 16 calves offer a long lifetime – more than 20 years –, their thermal properties reflect the sunlight and ensure the comfort, health and animal welfare; then our fiberglass shelter has a smooth surface for easy cleaning and maintenance is done in ideal conditions. Both fiberglass and metallic parts show high mechanical strength, the hot-dip galvanized steel fencing opens through gates and might be locked to move the calves, while feeders and hay-racks complete the calves' equipment. To use the whole area of 15 m² for 16 calves the fiberglass is made in three homogenous bodies, our reinforced fiberglass shells are coated in and out, showing a steel strengthening frame on front and two chimneys on top for fresh air exchange. Our outdoor shelter for calves ensure the welfare of their nutrition, health and hygiene of their housing.

DE

Unsere glasfaserverstärktem Kälberglu bietet eine lange Lebensdauer, mehr als 20 Jahren, die GFK thermische Eigenschaften vollständig reflektieren die Sonnenstrahlen um den Komfort, Wohlbefinden und Gesundheit von Tieren zu gewährleisten. Die glatte Kälberglusfläche garantiert ein perfekt Hygiene und die einfache Reinigung ist unter idealen Bedingungen durchgeführt. Unsere komplette Produktpalette, GFK und metallische Zubehöre, zeigt eine hohe mechanische Widerstandsfähigkeit. Die feuerverzinkte Umzäunung leicht schliesst, Zutritt der Tieren durch Gittertüren vereinfacht und auch Heuraufen sind als Zubehöre vorhanden. Die gesamte Fläche von 15 m² zu nutzen, die Kälbegrossraumhütte ist drei teilig konstruiert, gleiche Elemente innen und aussen lackiert, mit einem einlaminierter Eisenkreuz, ein feuerverzinte Gewölbeverstärkungsprofil und zwei Kamine als Entlüftungen für frische Luft: Lauf-und Liegebereich, Fressplatz und Tierernährung sind durch die Hygiene und Sauberkeit garantiert. Futtertröge und Eimerbehälter sind als Zubehöre vorhanden.

FR

Notre niche en fibre de verre renforcée offre une durée de vie importante dépassant les vingt ans, ses propriétés thermiques empêchent intégralement le rayonnement du soleil pour assurer le confort, le bien-être et la santé des animaux; en plus la niche a une surface lisse pour faciliter le nettoyage et le peu d'entretien se fait dans des conditions idéales. L'ensemble, la niche avec la clôture, se réplie facilement et se déplace aisément: en plus nos produits ont une haute résistance mécanique. La surface à exploiter d'environ 15 m² permet d'abriter jusqu'à 16 veaux, la niche est composée par trois éléments homogènes qui peuvent être rapidement assemblés; en plus les ouvertures supérieures par les cheminées garantissent un renouvellement de l'air frais. Notre conception garantit le confort de l'alimentation et de l'abreuvement aux veaux par un système de blocage cornadis, des auges en polyester et des porte-sucettes appropriées.

14.46 m²

Area box
Buchtenfläche
Shed area
Surface de la niche

13.54 m²

Area recinto
Umzäunungsfläche
Enclouse area
Surface du parc

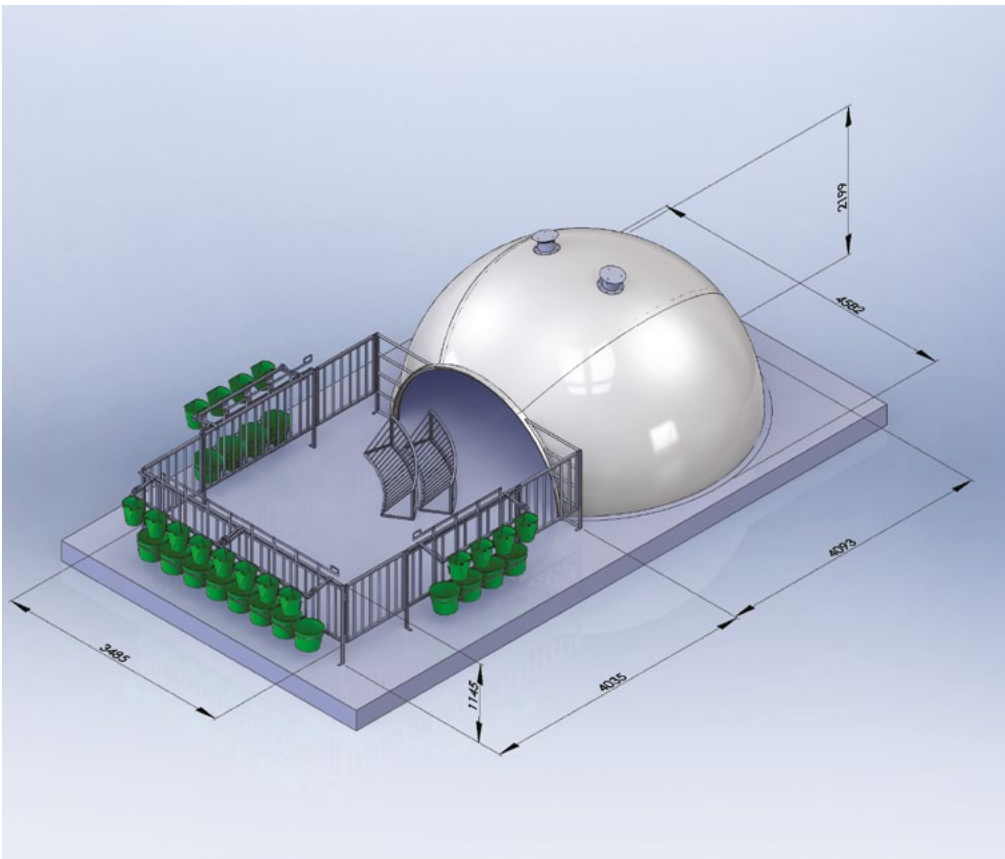

Facilità nell'assemblaggio e trasporto ottimizzato (fino a 20 box sovrapponibili): un camion completo può contenere fino a 200 unità.

Einfache Einsatz und optimierten Transport (bis 20 Kälberglus stapelbar): ein Komplett LKW umfasst bis 200 Einheiten.

Quick assembly und optimized transport (up to 20 boxes stackable): a full truck carries up to 200 units.

Assemblage et transport optimisés (jusqu'à 20 niches empilées) 200 niches rentrent dans un camion complet.

Senza recinto | Ohne zaun | Without fence | Sans cloture



Con recinto | Mit zaun | With fence | Avec cloture









EURO
SILOS
S I R P

EUROSILOS SIRP SRL

Via I Maggio 58/60
25010 – Isorella (Bs)

tel. +39 030.9958205
fax +39 030.9952221
email: contatti@eurosilos.it
www.eurosilos.it

è una Società del



GRUPPO
TELEFAI